

acoustic.ru



flexakustik
STUDIO

о бренде

Flexakustik Studio — новый выразительный бренд компании Акустик Групп, представляющий инновационную линейку акустических панелей и элементов, изготовленных из искусственного войлока.

В духе ценностей Акустик Групп, в линейке Flexakustik Studio представлены решения, которые обеспечивают не только отличные акустические характеристики, но и сочетают в себе функциональность и высокие экологические стандарты.

Продукция Flexakustik Studio производится в России и поддерживает государственную программу импортозамещения. Локальное производство гарантирует высокие стандарты качества, стабильные поставки и доступность решений для отечественного рынка.

Выбирая Flexakustik Studio, вы получаете продукцию мирового уровня, адаптированную к требованиям современного российского строительства и дизайна.



ЭКОЛОГИЧНЫЙ И БЕЗОПАСНЫЙ МАТЕРИАЛ
НА ОСНОВЕ 100% ПОЛИЭФИРНОГО ВОЛОКНА

ГАРМОНИЧНАЯ ЦВЕТОВАЯ ПАЛИТРА

СТИЛЬНЫЕ И ПРАКТИЧНЫЕ РЕШЕНИЯ
ДЛЯ АКУСТИЧЕСКОГО И ВИЗУАЛЬНОГО
МОДЕЛИРОВАНИЯ ПРОСТРАНСТВА

РОССИЙСКОЕ ПРОИЗВОДСТВО:
КАЧЕСТВО, НАДЁЖНОСТЬ, ИМПОРТОЗАМЕЩЕНИЕ

7/

/8



АКУСТИКА

Звуковой отклик и реверберация являются ключевыми факторами, влияющими на акустику помещения.

Решения Flexakustik Studio помогают минимизировать эти явления, улучшая звуковую эргономику пространства.



НОРМАЛЬНЫЙ КОЭФФИЦИЕНТ ЗВУКОПОГЛОЩЕНИЯ

Акустическая панель Flexakustik Studio гладкая

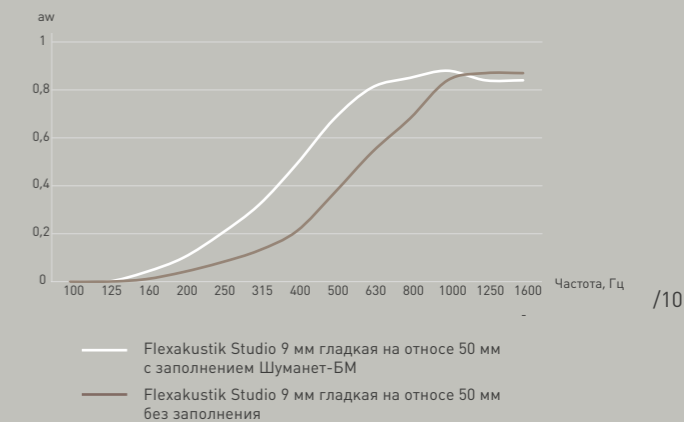

Акустическая панель Flexakustik Studio со сквозной вырубкой без отнosa

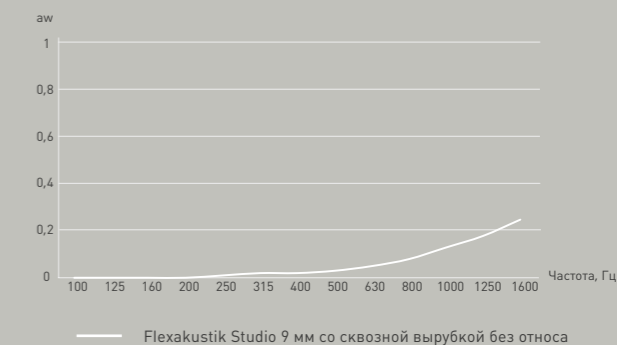

100% ЭКОЛОГИЧНОСТЬ

ПЭТ-войлок — искусственный войлок на основе 100% полиэфирного волокна, изготовленного из переработанных пластиковых бутылок.

Не является благоприятной средой для размножения плесени, бактерий и микроорганизмов

Безопасен для человека и окружающей среды

Помогает создавать экологически чистое будущее

Мы придаем большое значение использованию экологически чистых и возобновляемых материалов.

Применение переработанного PET-пластика способствует снижению потребления первичных ресурсов и уменьшению углеродного следа, что является важным вкладом в устойчивое развитие и сохранение природных ресурсов. Это делает продукцию Flexakustik Studio особенно привлекательной для компаний, которые стремятся не только к экономической выгоде, но и к экологической ответственности.

Выбирая решения Flexakustik Studio, компании могут значительно улучшить экологическую статистику своих пространств, демонстрируя тем самым заботу о здоровье сотрудников и о планете.

Акустик Групп гордится возможностью предложить рынку решения, которые идеально сочетают в себе инновационные технологии и высокие стандарты устойчивого развития.

палитра

Цветовая палитра Flexakustik Studio вдохновлена природными оттенками, что делает её уникальной и гармонично вписывающейся в любое пространство.

акустический войлок

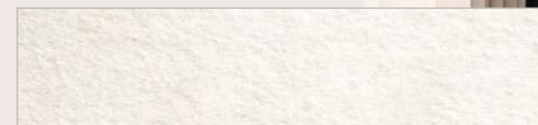

античный белый VW100



корица D0015



абрикос L0031



кешью VBE005



лен LBE050



табак DBE051

Мы выбрали теплые землистые тона, спокойные оттенки леса, глубокие насыщенные цвета водной глади и неба, которые призваны создать ощущение природной умиротворенности и комфорта.



15/

К этому мы добавили яркие акценты, взятые из самых эмоционально заряженных пейзажей — от пылающего заката до свежести тропических фруктов. Эти насыщенные цвета приносят энергию и жизненную силу, делая интерьеры не только уютными, но и визуальными динамичными.

акустический войлок



бургундское вино DR014



коралловый риф BR012



магнолия LR028



папайя V0008



Цвета отражают красоту и разнообразие природного ландшафта, обеспечивая бесконечные возможности для создания стильных и современных интерьеров.



морской бриз LBL029



южное море VBL010



глубокий океан DBL016

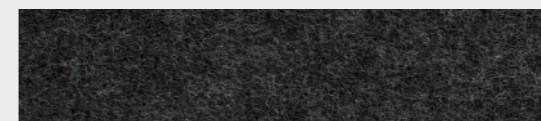

графит GR017



глубокий черный VB013



Наша цель — предложить решения, которые не только функциональны, но и визуально привлекательны, способствующие созданию рабочих и жилых пространств, наполненных гармонией и уютом.



бетон LGR002



пепел VGR025



шалфей VG001



ягель LG030

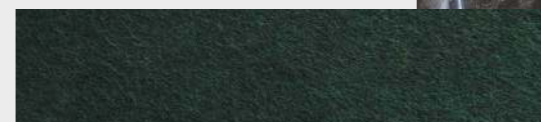

темный мох DG022



грозовой перевал DGR026



гладкая



с рустом



со сквозной вырубкой



двухслойная со сквозной вырубкой



ТИПЫ РУСТОВ

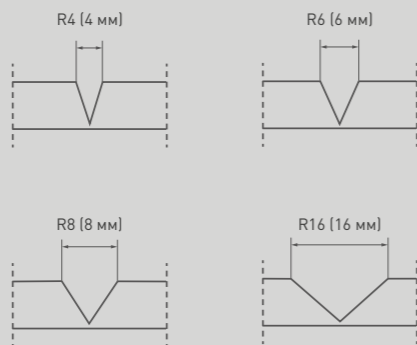

ТИПЫ КРОМОК

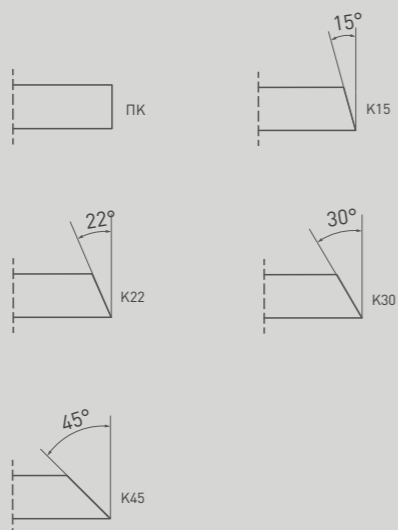

*Стыки кромок соответствуют рустам:
K15=R4, R22=R6, K30=R8, K45=R16

ТИПЫ ВЫРУБКИ



Тип вырубki	Толщина, мм
Моно (1 лист 9 мм с вырубкой)	9
Double (2 листа 9 мм с вырубкой)	18
Double с подосновой (лицевой лист 9 мм с вырубкой + подоснова 9 мм без вырубki)	18



стенные и потолочные
крупноформатные панели



стенные и потолочные
малоформатные панели



акустические ширмы



акустические экраны

СТЕНОВЫЕ И ПОТОЛОЧНЫЕ РЕШЕНИЯ

27/

Flexakustik Studio предлагает широкий ассортимент стеновых и потолочных панелей с разнообразными фрезеровками и паттернами, позволяя подобрать идеальное решение для любого интерьера.

Мы предлагаем панели различных размеров, как и в крупноформатном так и малоформатном исполнении, обеспечивая гибкость в дизайне и возможность адаптации к различным пространствам — от компактных переговорных до масштабных общественных зон.



КРУПНОФОРМАТНЫЕ СТЕНОВЫЕ И ПОТОЛОЧНЫЕ ПАНЕЛИ



РАЗМЕРЫ ПАНЕЛЕЙ

акустический войлок

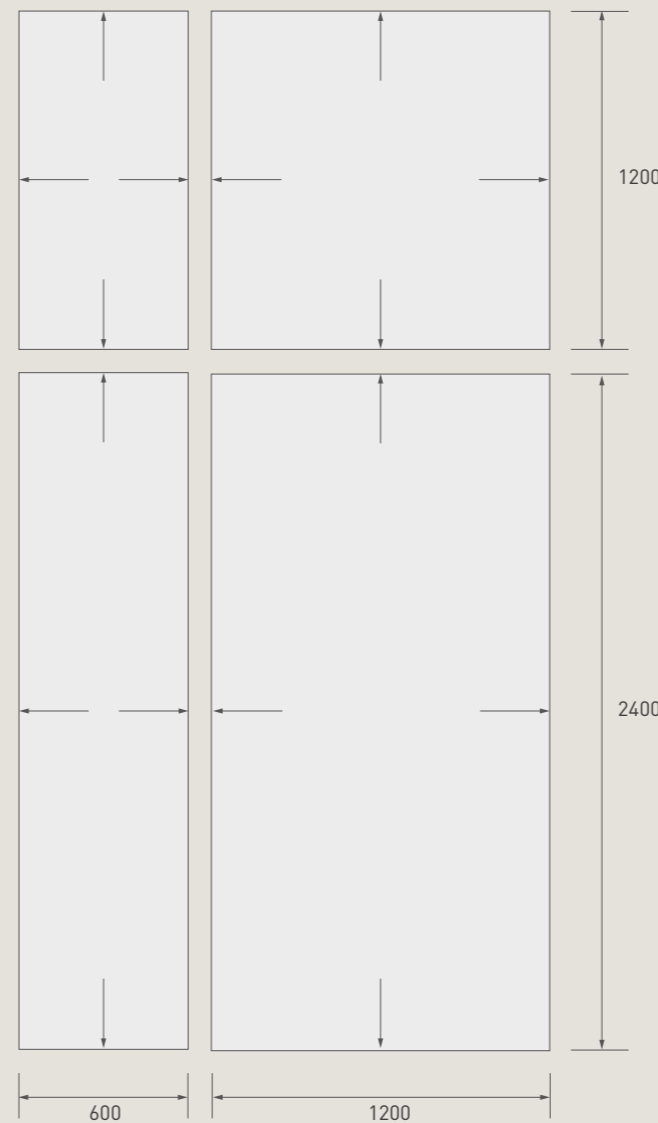

Длина, мм	Ширина, мм	Толщина, мм
1200	600	9/18
1200	1200	
2400	600	
2400	1200	



Возможность индивидуальной стилизации под проект



мало форматные панели

33/

Малоформатные панели Flexakustik Studio идеально подходят для создания сложных панно и декоративных композиций, что открывает широкие перспективы для индивидуального оформления пространства.





 Возможность индивидуальной стилизации под проект

Формы	А, мм	В, мм	С, мм
Квадрат	600 300		
Прямоугольник	1200 800 600	300 200 200	
Треугольник	850 600 500	850 600 500	850 600 500
Параллелоргамм	600 260	340 170	
Шестиугольник	688 340 145	596 295 168	
Восьмиугольник	569 296 147	569 296 147	
Круг	D600 D300 D200		

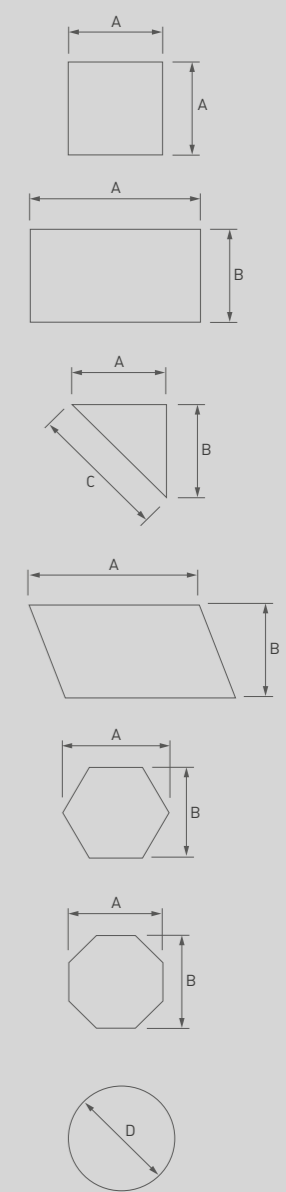

акустические ширмы

37/

Акустические ширмы от Flexakustik Studio — это стильные и практичные решения для создания отдельных зон в офисах, конференц-залах или других общественных пространствах.

Ширмы легко перемещаются и устанавливаются, что позволяет быстро и удобно зонировать пространство в зависимости от потребностей. Они не только обеспечивают звукопоглощение, но и служат декоративным элементом, придавая пространству стильный и современный вид.

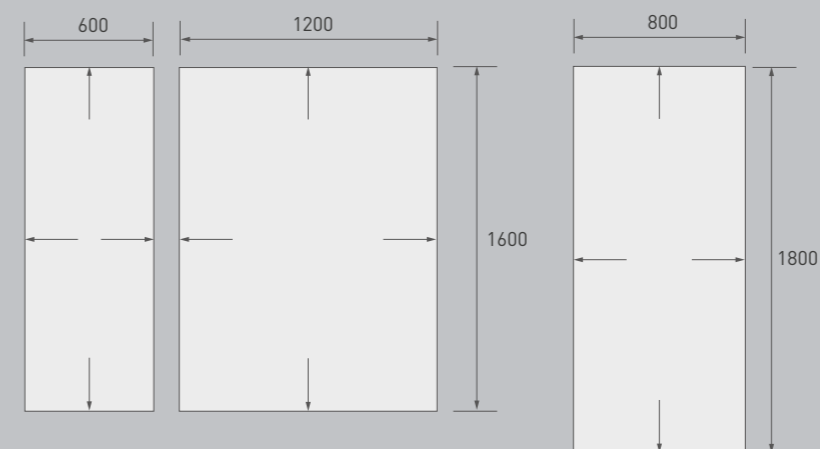

напольные
ширмы

Длина, мм	Ширина, мм	Толщина, мм
1600	600	18
1600	1200	
1800	800	



Возможность индивидуальной
стилизации под проект

ПОДВЕСНЫЕ ШИРМЫ

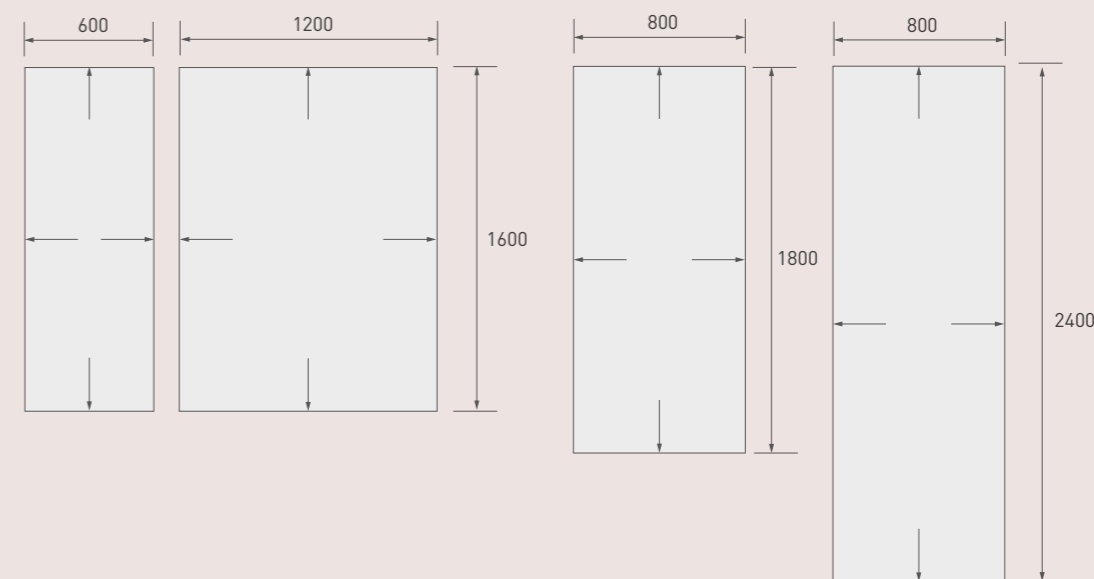

Длина, мм	Ширина, мм	Толщина, мм
1600	600	9
1600	1200	
1800	800	
2400	800	



Возможность индивидуальной стилизации под проект

акустические экраны

43/

Акустические экраны Flexakustik Studio идеально подходят для офисов открытого типа, где важно создать уединенные рабочие зоны.

Они не только снижают уровень шума, но и помогают организовать пространство таким образом, чтобы каждый сотрудник мог сосредоточиться на своих задачах.

Легкие в установке и мобильные, перегородки позволяют гибко изменять конфигурацию рабочего пространства, адаптируясь под текущие задачи.





Однослойный
фронтальный экран
FST.1F.55
FST.1F.65

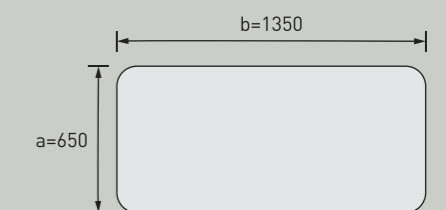
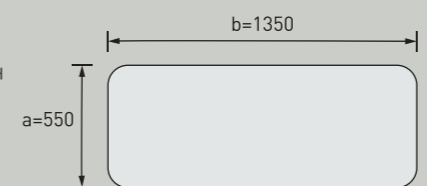

Однослойный
боковой экран
FST.1S.55
FST.1S.65

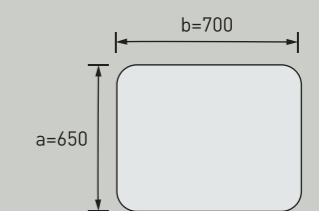
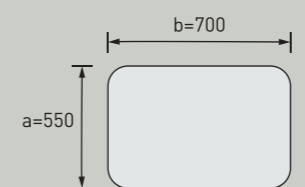

Двухслойный
фронтальный экран
FST.2F.52
FST.2F.62

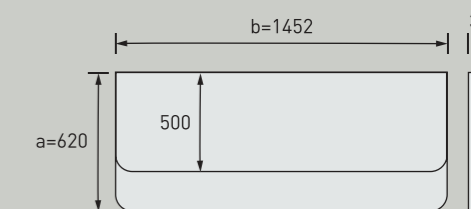
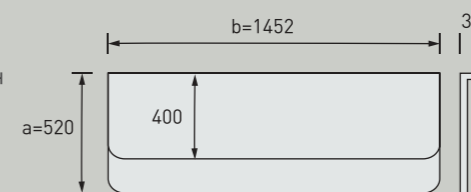

Двухслойный
боковой экран
FST.2S.52
FST.2S.62

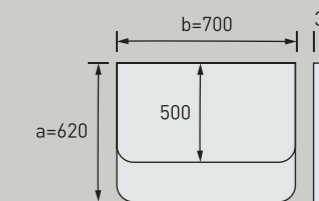
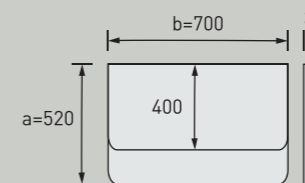

Максимальный размер стороны а — 550 / 520 мм, 650 / 620 мм
Максимальный размер стороны b — 2 400 мм



Возможность индивидуальной
стилизации под проект

ТИПЫ
фрезеровок,
вырубных форм

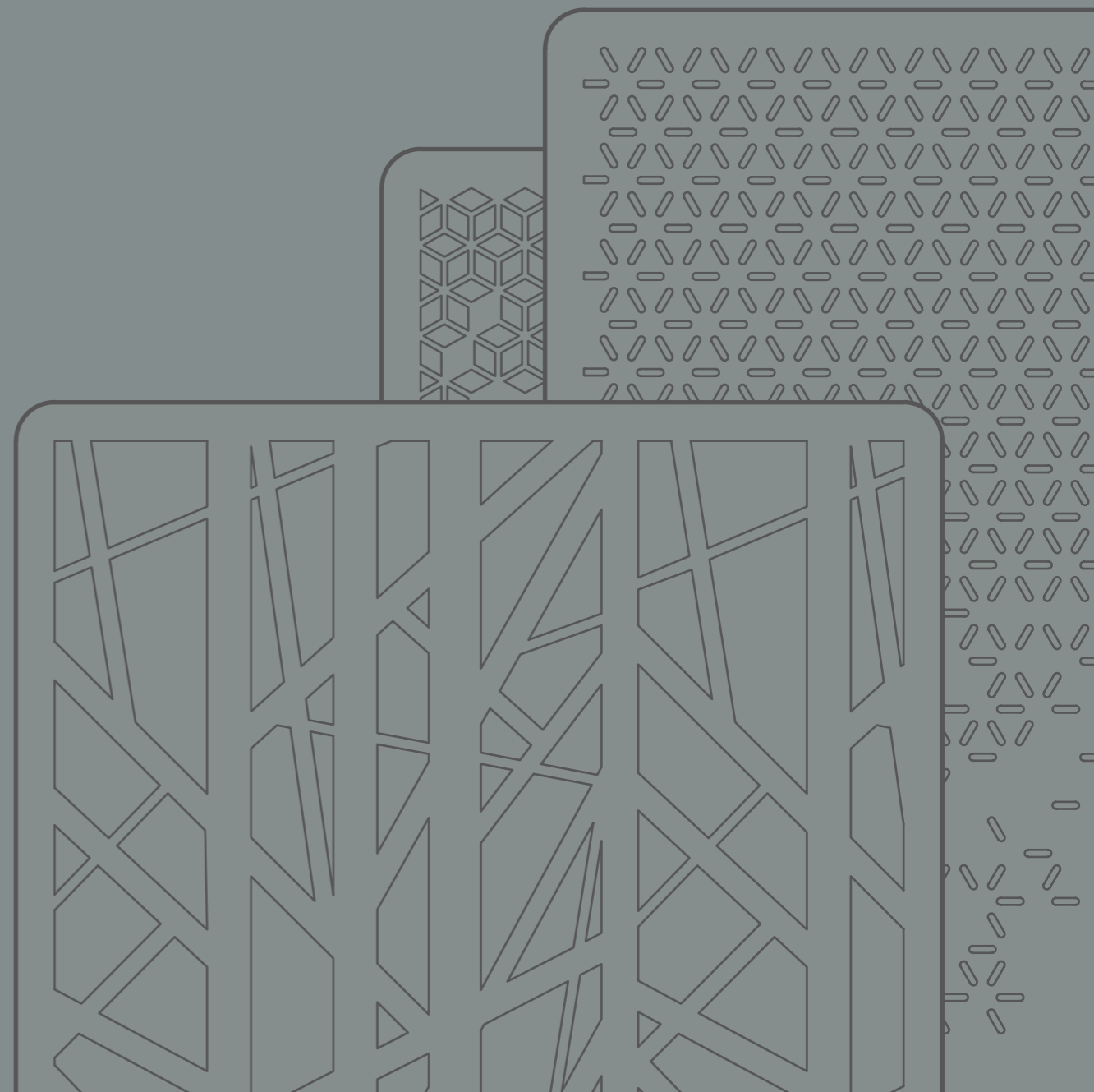

Plain



Line.01



Line.02



Line.03



Line.12

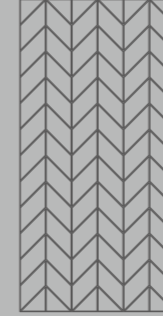

Line.13



Line.14



Line.15

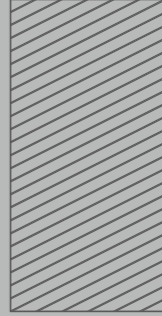

Line.04

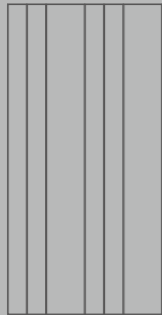

Line.05



Line.06



Line.07



Line.16



Deco.01

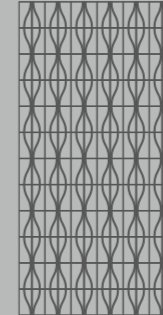

Deco.02

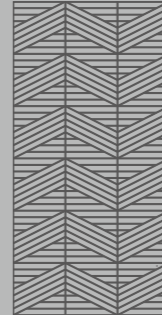

Deco.03

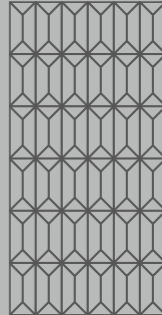

Line.08



Line.09



Line.10



Line.11



Curcle.01

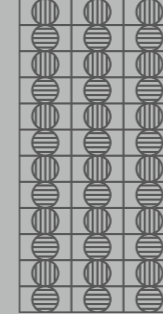

Curcle.02

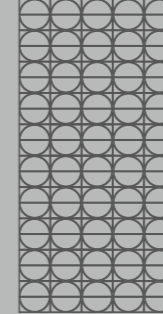

Curcle.03

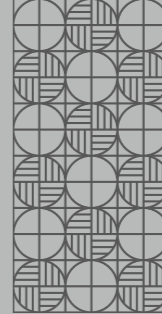

Stripe.01

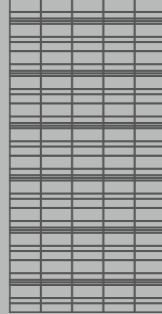

Stripe.02

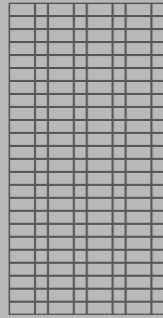

Stripe.03

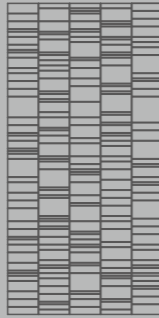

Stripe.04

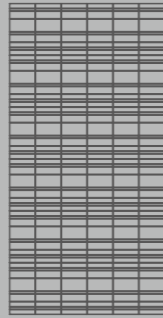

Stripe.05

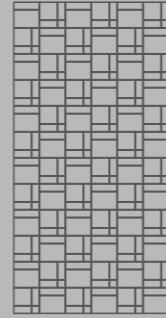

Block.01

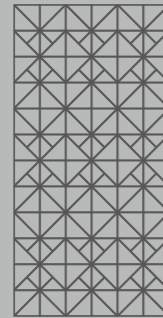

Block.02

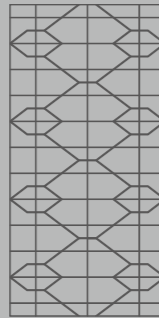

Block.03

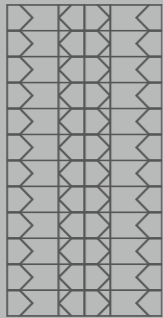

Расположение фрезеровки на стандартных типоразмерах панелей

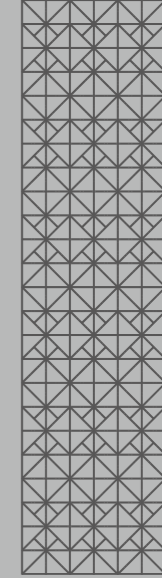
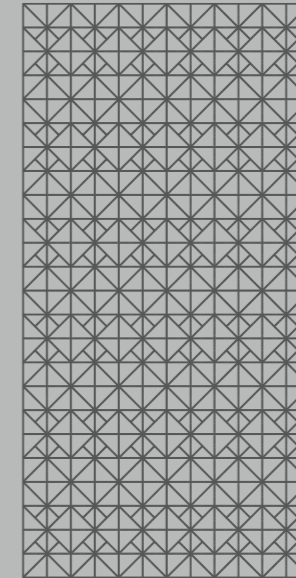
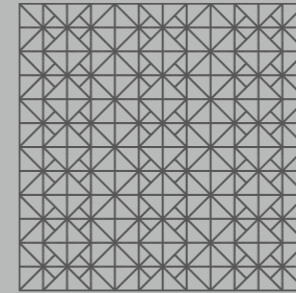
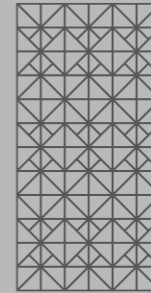

Plain



Iris

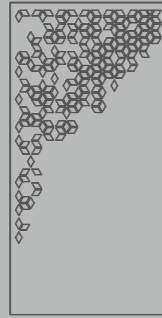

Aster

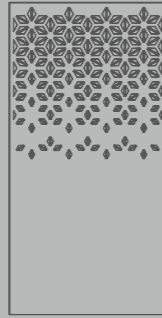

Dots

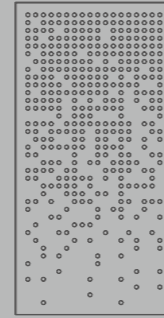

Plumeria

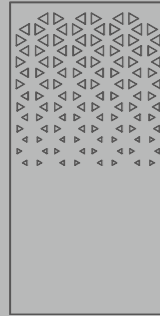

Winter

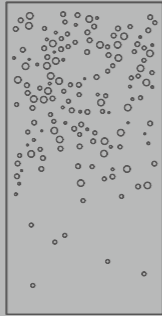

Square

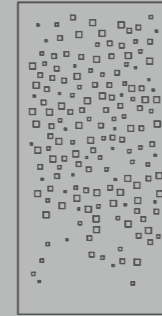

Clematis

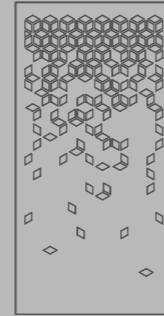

Daisy

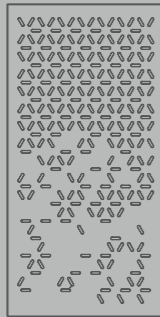

Wisteria

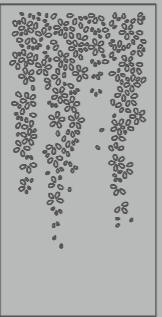

Astana

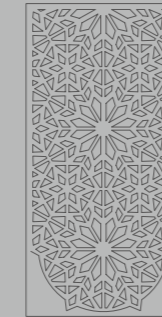

Forest

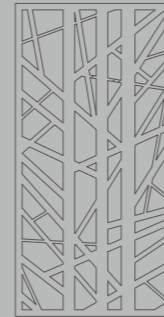

Расположение вырубki на стандартных типоразмерах ширм и экранов

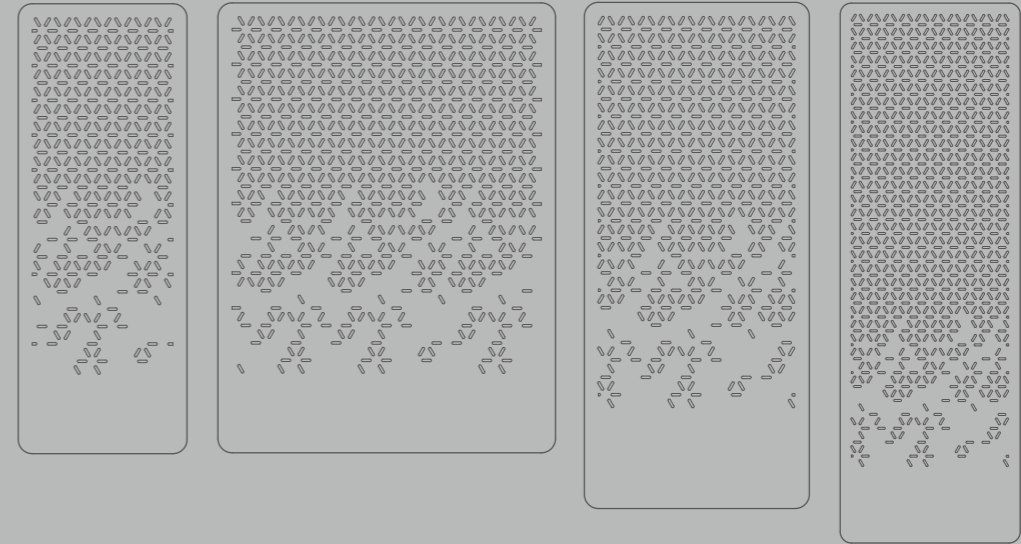

Компания Acoustic Group была основана в 1999 году. В том же году руководство компании приняло решение начать бизнес-деятельность по разработке и продвижению инновационных продуктов в области строительной акустики, а также стандартных решений для звукоизоляции помещений в промышленном и гражданском строительстве.

Acoustic Group создает акустический комфорт во всех сферах жизни человека. Речь идет о тихом частном жилище, комфортабельном офисе, где можно услышать только то, что важно и информативно, отличных условиях в музыкальных и театральных залах, уютной уличной атмосфере.

В настоящее время Acoustic Group объединяет: 14 офисов и 4 производственных комплекса, расположенных в Российской Федерации, СНГ и Европе, комплекс небольших измерительных камер; патенты на изобретения и полезные модели, материалы и конструкции для изоляции воздушного и ударного шума, для виброизоляции инженерного оборудования и целых зданий, звукопоглощающие материалы и конструкции, звуконепрозраемые экраны, исследования и разработки, акустические измерения, проектирование, просветительская работа, акустический консалтинг, который включает проектные работы в рамках саморегулируемых организаций (СРО), создав их партнерство и коммерческие связи с ведущими мировыми и отечественными производителями в строительной отрасли.



МОСКВА
ул. Новокузнецкая, д. 33/2, оф. 21
+7(495) 134-98-98
sales@acoustic.ru

САНКТ-ПЕТЕРБУРГ
ул. Савушкина, д. 83, корп. 3, лит А,
БЦ «Антарес», оф. 333
+7 (812) 644-43-40
spb@acoustic.ru

КАЗАНЬ
ул. Марселя Салимжанова,
д. 2В, БЦ «Сакура», оф. 310
+7 (843) 212-01-43
volga@acoustic.ru

ЕКАТЕРИНБУРГ
Сибирский тракт, 12, стр. 3, оф. 203
+7 (343) 288-47-74
ural@acoustic.ru

КРАСНОДАР
ул. Атарбекова, 1/1,
ТЦ «Boss House», оф. 5
+7 (861) 212-55-84
krasnodar@acoustic.ru

УФА
ул. Революционная, д. 221,
ОЦ «Альдо», оф. 212
+7 (347) 244-66-66
ufa@acoustic.ru

АЛМАТЫ
Республика Казахстан,
ул. Жандосова, д. 98,
БЦ «Навои», оф. 101
+7 (727) 339-85-48
almaty@acoustic.ru
acoustic.kz

АСТАНА
Республика Казахстан,
ул. Керей Жанибек хандар, д. 32,
БЦ «Grey Plaza», оф. 101
+7 (717) 272-51-20
asia@acoustic.ru
acoustic.kz

МИНСК
ул. Гинтовта, д. 1, оф. 501
+375 (17) 392-61-89
minsk@acoustic.ru
acoustic-group.by



acoustic.ru



acoustic-group.com



acoustic-group.by

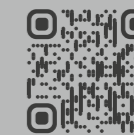

acoustic.kz